

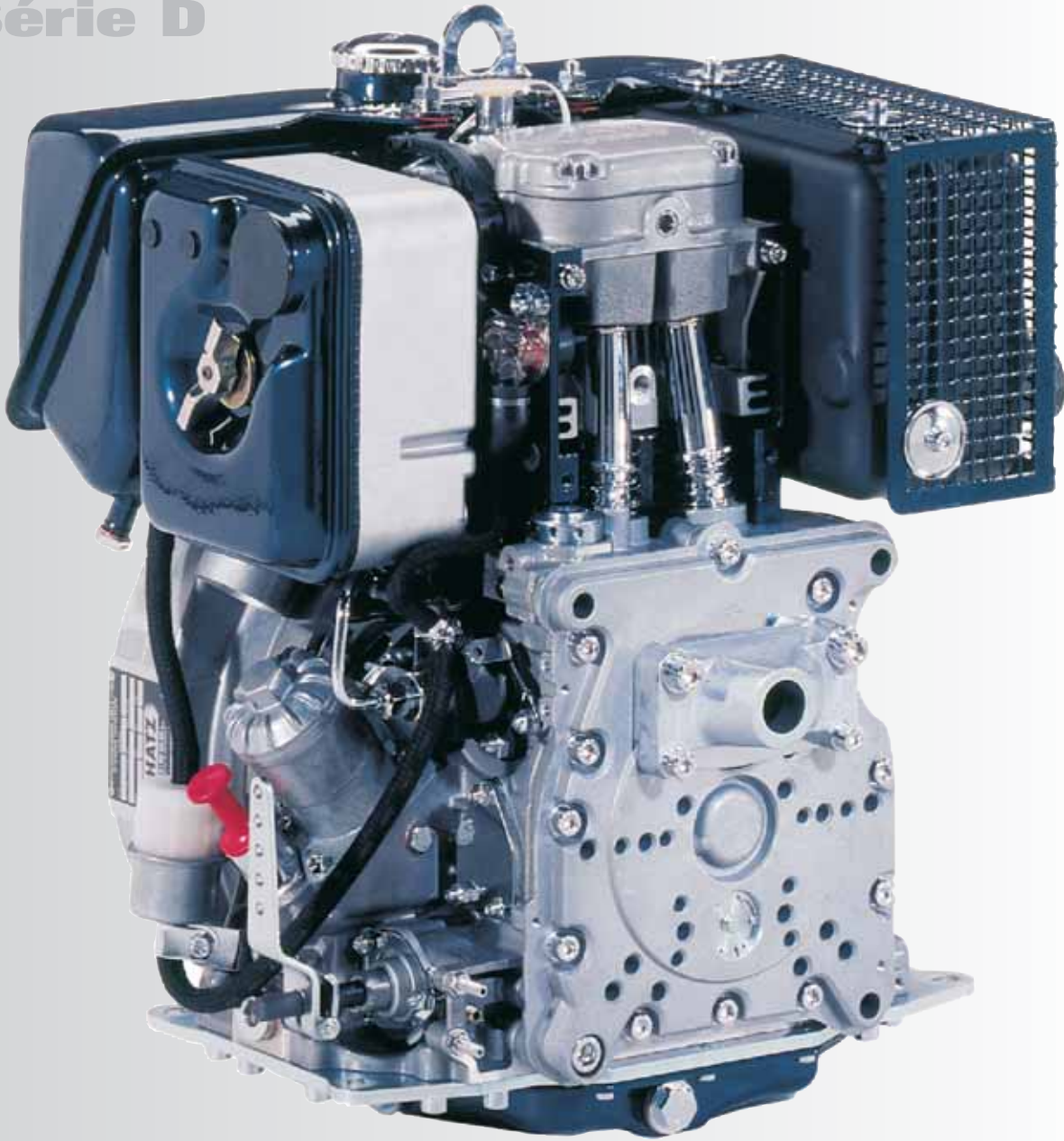

Série D

# Mise à jour du moteur éprouvé 1D41



**1D42** • 3.0 - 7.5 kW

RENDEMENT PLUS ÉLEVÉ  
TECHNIQUE RÉVOLUTIONNAIRE  
POUR LES MONOCYLINDRES DIESEL

SUPRA

1D42 - EPA IV

## Particularités

- Augmentation de la cylindrée de 7%
- Meilleure accélération
- Dimensions extérieures inchangées
- Augmentation de la puissance de 16%, et du couple de rotation jusqu'à 22%
- Respect des sévères limites des données de gaz d'échappement selon EPA-IV, prescrites à partir de 2010

Caractéristiques générales		1D41.	1D42.
Nombre de cylindres		1	1
Alésage x course	mm	90 x 65	90 x 70
	inches	3.54 x 2.56	3.54 x 2.76
Cylindrée	l	0.413	0.445
	cu.in.	25.2	27.2
Vitesse moyenne du piston à 3000 t/mn	m/s	6.5	7.0
	ft/min	1280	1378
Taux de compression		21.0	22.5
Consommation d'huile en pleine charge		env. 0.5 % de la consommation de carburant	
Réglage du régime	ralenti statisme	env. 800 t/mn	
		env. 5% à 3000 t/mn	

## Comparaison de la puissance

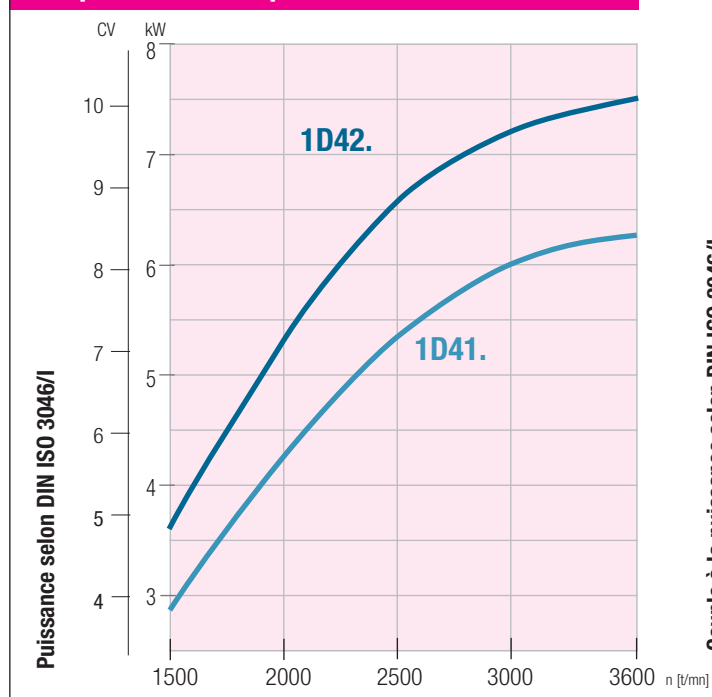

## Couple à la puissance maxi

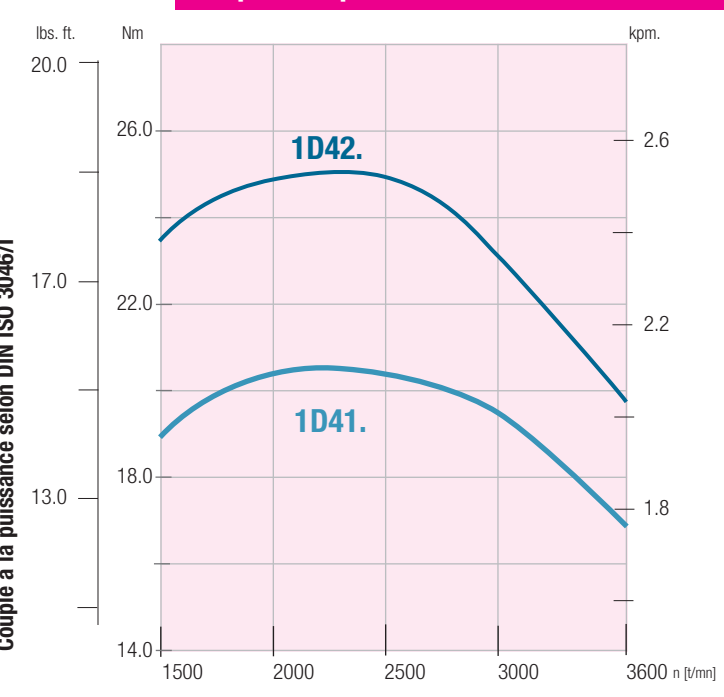

## Dimensions 1D42.

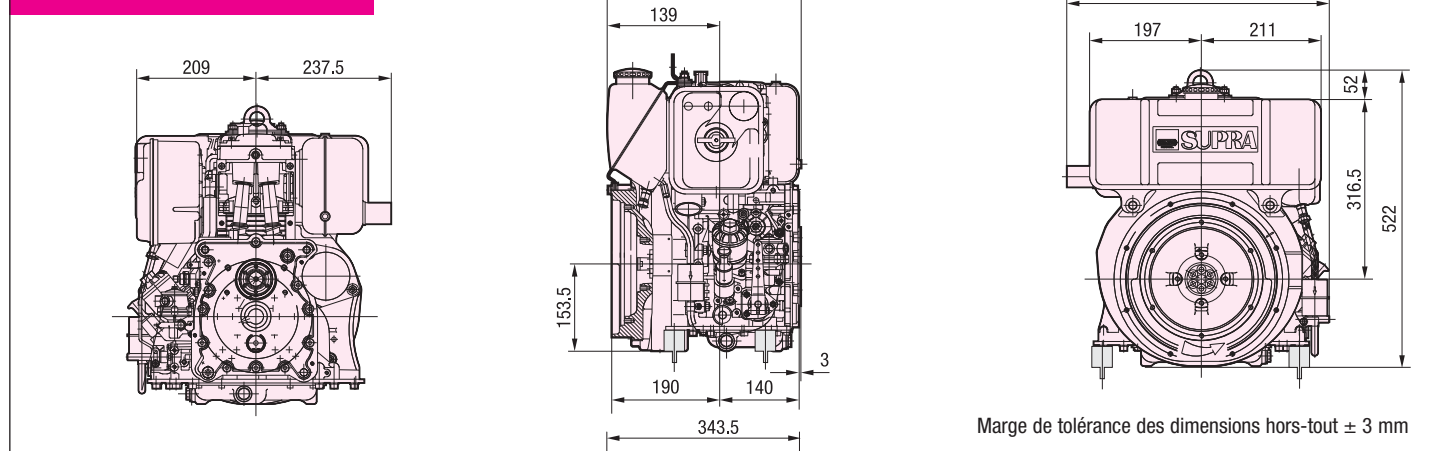

**MOTORENFABRIK HATZ  
GMBH & CO. KG**  
Ernst-Hatz-Straße 16  
D-94099 Ruhstorf  
ALLEMAGNE

Téléphone: +49 (0) 85 31 / 319-0  
Téléfax: +49 (0) 85 31 / 31 94 18  
marketing@hatz-diesel.de

[www.hatz-diesel.com](http://www.hatz-diesel.com)

5 / 656 F - 03.07 - 1 Imprimé en Allemagne  
Sous réserve de toute modification servant au progrès technique